

Ismerje meg az akadálymentesítés legolcsóbb, és legegyszerűbb eszközét, ami akár családoknak, akár intézményeknek is a segítségére lehet, a mozgásukban korlátozottak lépcsőn való szállításában.

Ez a hasznos eszköz a **lépcsőkuli**, ami vagy kerekesszékekhez, vagy kerekes ülőkéhez csatlakoztatható, és a lépcsőn egy molnárkocsihoz hasonlóan képes felfelé vagy lefelé közlekedni. Saját akkumulátoros hajtása jelentősen megkönnyíti a kezelő dolgát.

Felfelé menetben a négy kerék egymáson lép át, lépcsőfokról lépcsőfokra, akár folyamatosan, akár lépcsőfokonként.

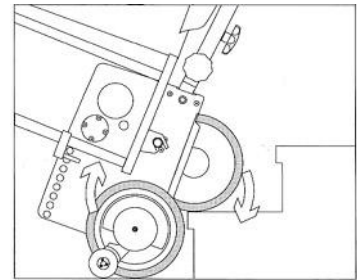

Felfelé menet

Lefelé menetben a biztonságos használat érdekében fékek akadályozzák meg, hogy a kerekek leszaladjanak a lépcsőn.

- ▶ Íves lépcsőn is képes feljutni, ha az elegendően széles.
- ▶ Az akku töltöttsége folyamatosan ellenőrizhető.
- ▶ Használata kis gyakorlással könnyen elsajátítható
- ▶ Két részre bontható, így autóban is könnyen szállítható

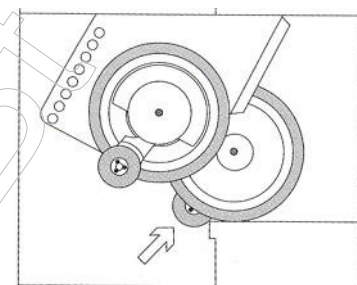

Lefelé menet

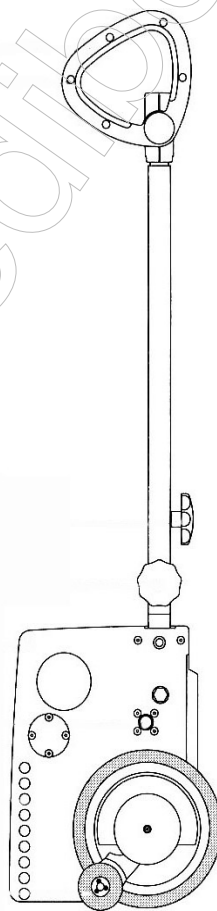
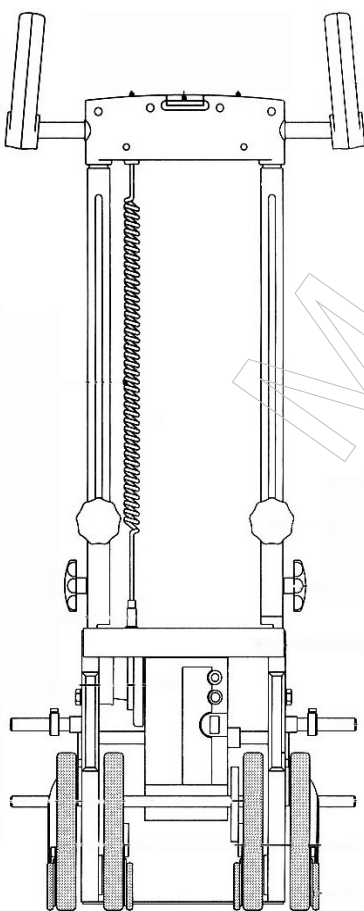

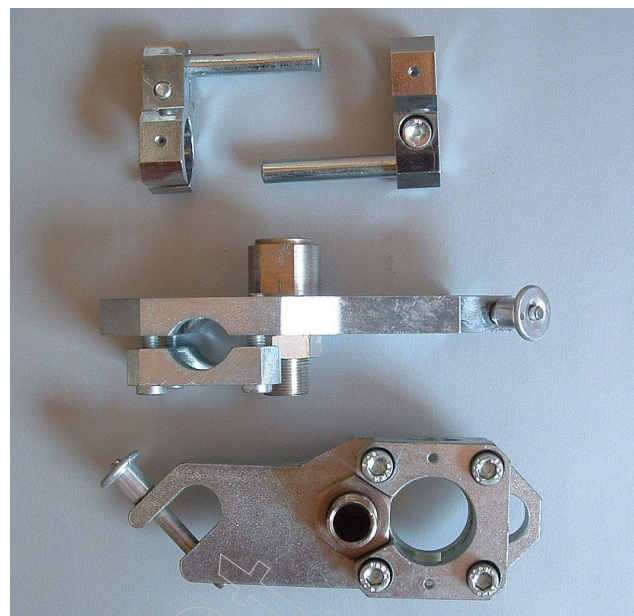
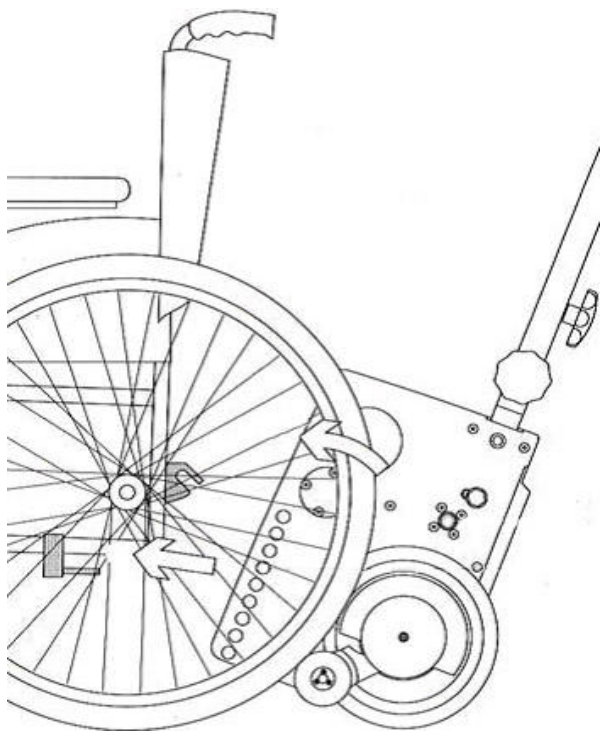

FONTOS ! A kerekesszék csatlakoztatásához speciális idomokra van szükség, a használhatóság másik fontos feltétele, hogy a szék hátsó kerekei kivehetőek legyenek.



További információ: www.medibog.hu

Telefon: 06 30 2328286

Video: <http://www.youtube.com/watch?v=gi9VZ5IQKrA>

Emal: medibog@medibog.hu